

СБОРКА ОКНА ПРАВОЙ ДВЕРИ (I)

На данном этапе мы установим рамку опускаемого стекла правой двери и вставим в рамку поворотное стекло.

ДЕТАЛИ ДАННОГО ВЫПУСКА

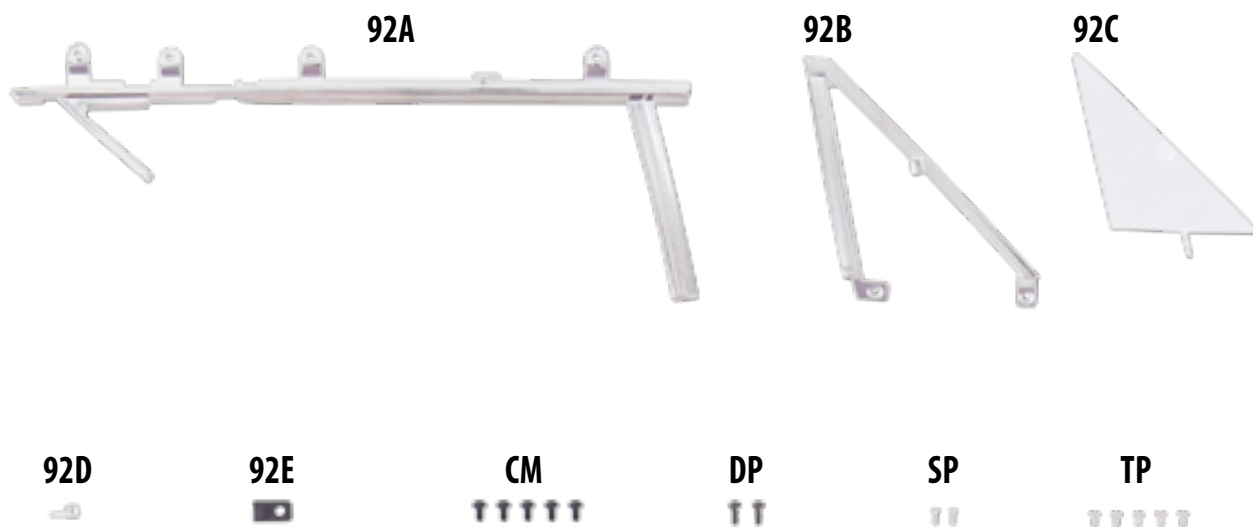

92A Хромированная рамка правого опускаемого стекла

92B Хромированная рамка правого поворотного стекла

92C Правое поворотное стекло

92D Ось правого поворотного стекла

92E Крепление правого поворотного стекла

CM Винты (1,7 × 3 мм) × 5*

DP Винты (1,5 × 4 мм) × 2*

SP Винты (1,2 × 3 мм) × 2*

TP Винты с потайной головкой (1,2 × 3 мм) × 5*

* Даны с запасом.

УЗЕЛ СБОРКИ



ПРАВАЯ ДВЕРЬ

Внимание: представленные на иллюстрациях детали могут отличаться от прилагаемых к выпуску.



92.1 **Соедините** рамку 92А с деталью 88А так, чтобы их крепежные отверстия совпали, после чего скрепите обе детали четырьмя винтами СМ. ▶

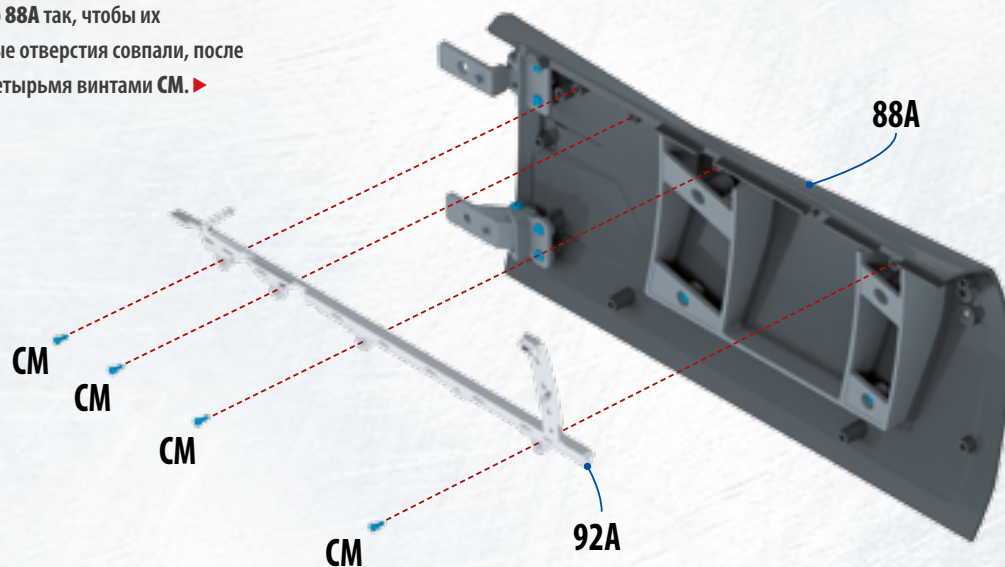

92.2 **Соедините** рамку 92В с деталью 90А так, как показано на фотографии, а затем зафиксируйте ее на двери двумя винтами ТР. ▼

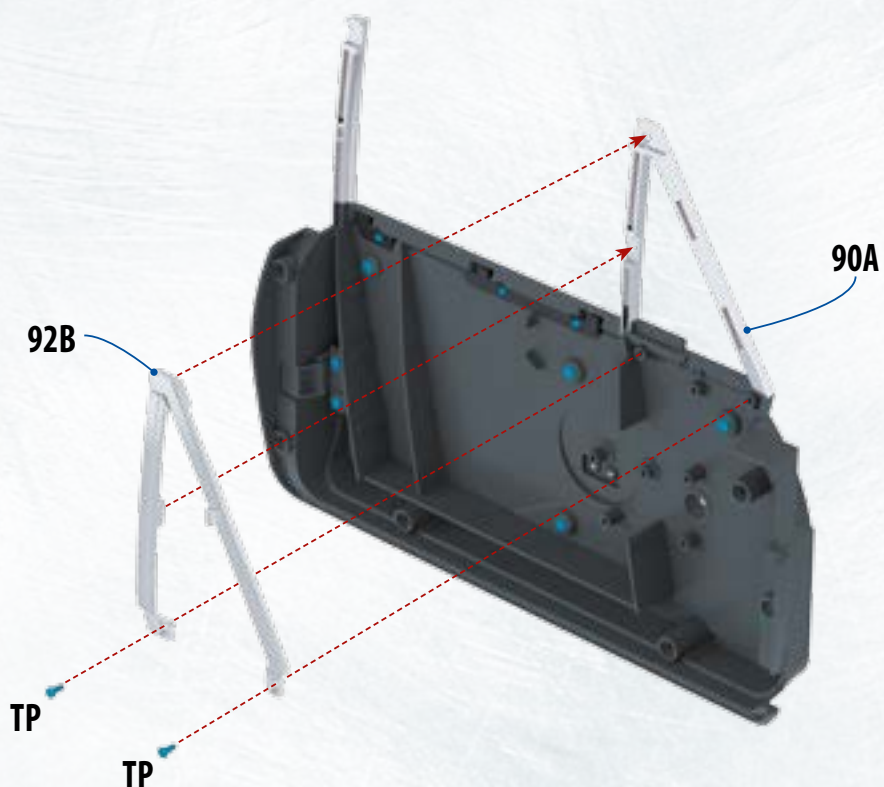

Сборка окна правой двери (I)

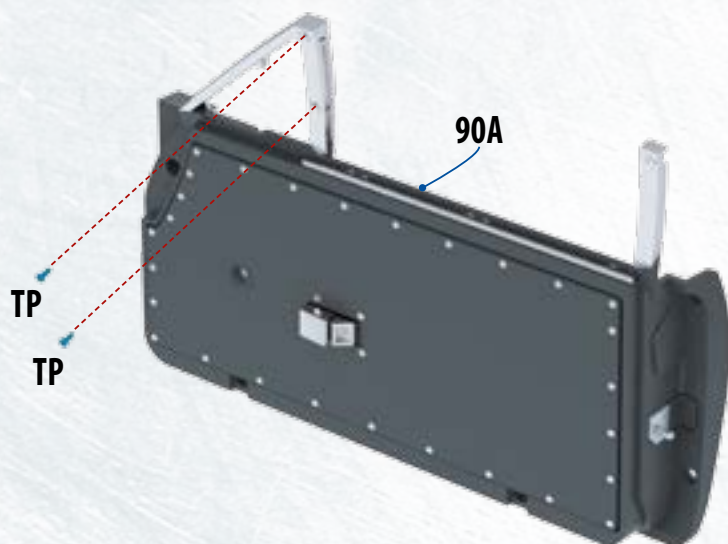

92.3 **СКРЕПИТЕ** собранную в предыдущем шаге конструкцию еще двумя винтами **TP**, закрутив их с внутренней стороны двери **90A**. ◀

92.4 **ВСТАВЬТЕ** деталь **92D** в отверстие поворотного стекла **92C**. Обратите внимание на то, что ось должна быть обращена вверх. Зафиксируйте деталь **92D** винтом **SP**, закрутив его с обратной стороны стекла. ▶

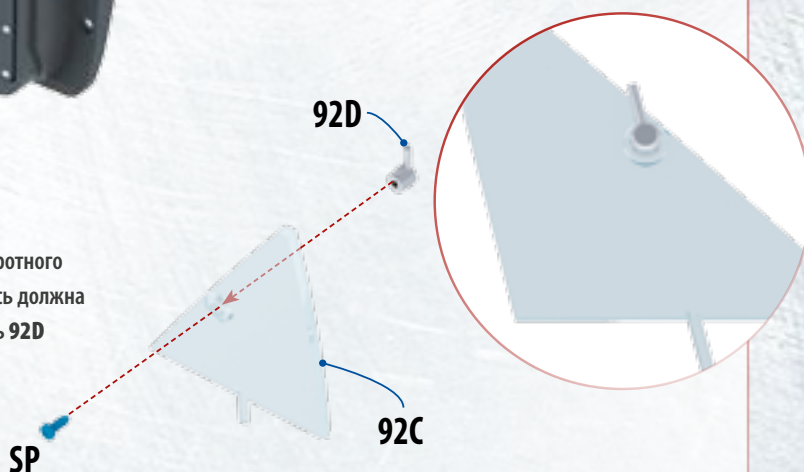

92.5 **АККУРАТНО** вставьте стекло **92C** в рамку **92B** так, как показано на фотографии (ось **92D** должна войти в отверстие рамки, а нижний штифт стекла — в соответствующий паз детали **90A**). ◀



92.6

Удерживая стекло 92С на месте, установите крепление 92Е поверх его нижнего штифта. Закрепите деталь 92Е на детали 90А с помощью винта DP. ▼

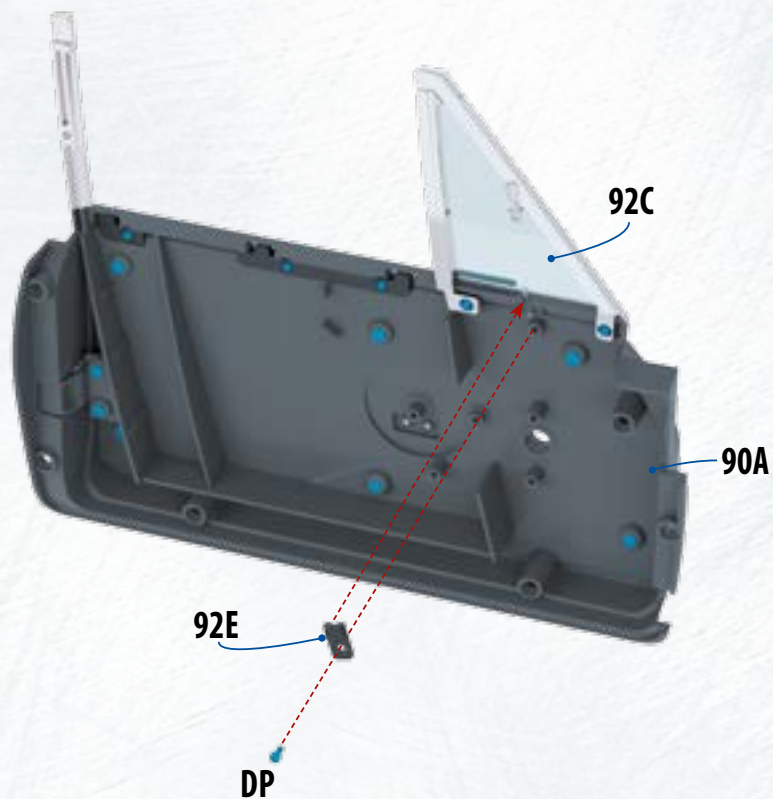

РЕЗУЛЬТАТ СБОРКИ: ДЕВЯНОСТО ВТОРОЙ ЭТАП

⬇ На этом изображении представлены собранные части правой двери с уже вставленным в рамку поворотным стеклом.

